

WSLK 65 AS W

Dunstabzugshaube (Unterbau/60cm)

Whirlpool



TOP 4

- Steuerung über Schiebeschalter
- Für Abluft- und Umluftbetrieb geeignet
- Optimale Ausleuchtung des Kochbereichs dank Glühbirnen, 1x28 Watt
- 1 leistungsstarker Lüftermotor, 3 Leistungsstufen

Edelstahl

WSLK 65 AS W

EAN 80 03437 20657 3

KONSTRUKTION

- Kompakt-Dunsthäube, Weiß, zur Montage unter einem Oberschrank bzw. direkt an die Wand
- Für Abluft- und Umluftbetrieb geeignet

AUSSTATTUNG

- Steuerung über Schiebeschalter
- Kochstellenbeleuchtung Glühbirnen, 1x28 Watt
- 1 leistungsstarker Lüftermotor, 3 Leistungsstufen

ZUBEHÖR

- Montage- und Befestigungsmaterial
- 1 Vlies-Fettfilter

ALS SONDERZUBEHÖR LIEFERBAR

- Aktivkohlefilter für den Umluftbetrieb AMC 037

VERBRAUCHSWERTE

- Jahresenergieverbrauch: 78,9 kWh
- Energieeffizienzklasse D, Beleuchtungseffizienzklasse G, Fettabscheidegradklasse B, fluiddynamische Effizienzklasse F¹

TECHNISCHE DATEN

- Gebläseleistung im Abluftbetrieb: **max. Normalstufe 208 m³/h**
- Betriebsgeräusch im Abluftbetrieb: min. 48 – max. 67 dB/A
- Außenmaße (HxBxT): 133x599x510 mm
- Gesamte Gerätehöhe (inkl. ausziehbarem Schacht) von bis mm
- Abluftstutzen Ø 125 mm

- **Mindestabstand zum Elektrokochfeld 600 mm**
- **Mindestabstand zum Gaskochfeld 700 mm**

WPRO-ZUBEHÖR (OPTIONAL)

- ACTIV'O Fettlöser für Backofen und Grill ODS414/2, EAN 8015250640731
- terrabianca Putzstein UNC502, EAN 8015250613858
- ACTIV'inox Edelstahlreiniger IXC125, EAN 8015250475951

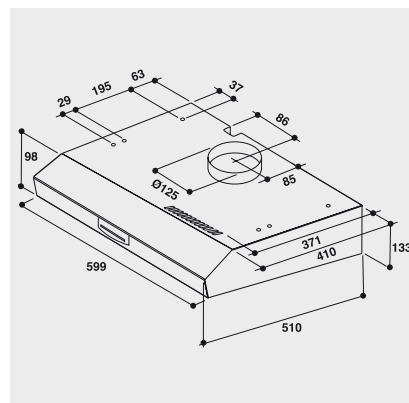

¹ Energieeffizienzklassen-Spektrum von A++ bis E