

WATERKING XL

Innovativer Nass-/Trockensauger mit vielen Extras und großen Leistungsreserven.



SPRINTUS

Professionelle Reinigungsgeräte



Eignung

Die erfolgreiche WATERKING – Reihe wird durch den "XL" in der 45-Liter-Klasse erweitert.

Dabei wurden die bisherigen Vorzüge beibehalten und punktuell aufgewertet, so dass der WATERKING XL zum idealen Begleiter während der Grundreinigung wird. 260 mbar Unterdruck bei 70 L/Sek Luftfördermenge in Kombination mit den 450 mm breiten Bodendüsen, sorgen jederzeit für ausreichende Leistungsreserven und ein perfektes Ergebnis.

Eine innovative Feststellbremse am stabilen Chassis sichert den Sauger vor ungewolltem Wegrollen während dem Einsatz. Der große, werkzeuglos abnehmbare Schubbügel, ermöglicht ein komfortables Handling und einfachen Transport. Mit dem serienmäßigen Abwasserschlauch kann die

Schmutzflotte dosiert und restlos abgelassen werden, ohne Rückstände zu hinterlassen. Die mechanische Leistungsregulierung ermöglicht die optimale Einstellung auf jeden Bodenbelag. Eine leistungsstarke Steckdose ermöglicht den Betrieb von zusätzlichen Reinigungsmaschinen bis 1500 Watt direkt über den Sauger. Das optimale Handling mit Zubehöraufbewahrung, Kabelaufwicklung, Parkposition und ergonomischem Handgriff machen den Sauger fit für den täglichen, professionellen Einsatz.



Stabiles Chassis aus schlagzähem Kunststoff mit werkzeuglos abnehmbarem Schubbügel und großen, gummierten Rädern.



Eine leistungsstarke Steckdose ermöglicht den Betrieb von zusätzlichen Reinigungsmaschinen direkt über den Sauger.



Die Feststellbremse kann beidseitig betätigt werden und verhindert ein ungewolltes Wegrollen des Saugers.



Schmutzwasser-Ablassschlauch zur restlosen Entleerung des Behälters.

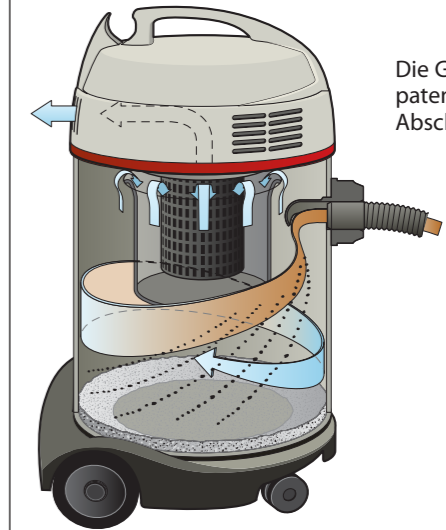

Die Grafik zeigt das patentierte Wasser-Abscheidesystem

Durch den Drall am Einlassstutzen wird der Sprühnebel an der Behälterwand abgeschieden. Zusätzliche Filterstoffe sind nicht mehr notwendig. Die zuverlässige Schwimmerabschaltung reagiert selbst bei extremer Schaumbildung. Seitliche Kühl-Luftschnitte sorgen für konsequente Trennung von Kühl- und Prozessluft.

Einfacher, werkzeugloser Wechsel der Gummilippen. Art.-Nr. 102.115



TECHNISCHE DATEN

Netzspannung	220-240 V / 50 Hz
Leistung	1300 W
Steckdose	Max. 1500 W
Schalldruckpegel	70 dB(A)
Volumenstrom	70 Liter / Sek.
Max. Unterdruck	260 mbar
Behältermaterial	Kunststoff
Behältervolumen	45 Liter (brutto)
Länge Netzkabel	10 m
Saugschlauchlänge	3 m
Saugschlauch-ø	38 mm
Saugrohr-ø	38 mm
Gerätegewicht	15 kg
Abmessungen (L x B x H) (nur Sauger, ohne Bügel)	49 x 44 x 77 cm



Zubehör: extrem robuste Metallbodendüse 450 mm Art.-Nr. 102.051

Art.-Nr. UVP (€)*

WATERKING XL 109.900 429,00

Edelstahl-Saugrohr 2 x 0,5 m, ø 38 mm, Saugschlauch 3 m, Fugendüse und Rundpinzel, Nassbodendüse 450 mm, Trockenbodendüse 450 mm, EPA12 Feinstaub-Filterpatrone, Vliesfiltertüte, Zykloneinsatz, Netzkabel 10 m, schwarz

STANDARDZUBEHÖR:

Edelstahl-Saugrohr einzeln	102.018	14,90
Saugschlauch komplett, 3 m	102.013	34,90
Nassbodendüse 450 mm	102.118	18,90
Trockenbodendüse 450 mm	102.119	18,90
Fugendüse	102.016	3,90
Rundpinzel	102.017	4,90
Zykloneinsatz	109.057	12,90
EPA12 Feinstaub-Filterpatrone	109.058	24,80
10 m Netzkabel, schwarz	109.910	34,90

OPTIONALES ZUBEHÖR:

Vliesfiltertüte (5 Stk.)	102.031	12,90
Nassbodendüse 400 mm	102.109	14,90
Metallbodendüse 450 mm	102.051	89,00
Kombidüse 307 mm	109.084	24,80
Saugschlauch antistatisch, 3 m	102.116	54,90
Saugschlauch komplett, 15 m	102.032	119,00
Bürststreifen-Set 450 mm für Art. 102.119	102.114	7,90
Gummileisten-Set 450 mm für Art. 102.118	102.115	7,90
Saugschlauch 2,5 m für Ausblasfunktion	109.069	23,50

* Die Preise verstehen sich netto zuzüglich der gesetzlich gültigen Mehrwertsteuer ab Lager Sprintus.