

# SPRINTUS

Professionelle Reinigungsgeräte



## N 55/2E

2-motoriger Nass-/Trockensauger mit 55 Liter Behältervolumen.

### Eignung

Leistungsstarker Sauger für Industrie, Gebäudereiniger, Hausmeisterservice und Gastronomie.

Besonders robuster Edelstahl Nass- / Trockensauger für den harten, täglichen Einsatz.

Durch Feinstaub-Filterpatrone, Vliesfilterkorb und die im Zubehör enthaltenen 450 mm extrabreiten Bodendüsen wird eine hohe Flächenleistung erreicht. Durch 2 einzeln schaltbare Turbinen mit großen Leistungsreserven kann die Saugleistung

jedem Einsatz angepasst werden. Die komfortable Kippfunktion ermöglicht schnelles und handliches Entleeren des Behälters. Das Fahrwerk mit stabilen Metall-Lenkrollen und großen gummierten Bockrädern gewährleistet optimales Arbeiten auch auf empfindlichen Flächen.

Für den N 55/2 E ist optional eine 650 mm breite Fahrbahndüse für Nassanwendungen erhältlich, die fest am Fahrwerk montiert und von der Geräterückseite aus bedient wird.

### TECHNISCHE DATEN

Netzspannung	220-240 V / 50 Hz
Leistung	2400 W
Anzahl Turbinen	2
Max. Unterdruck	210 mbar
Volumenstrom	2 x 54 Liter / Sek.
Behältermaterial	Edelstahl
Behältervolumen	55 Liter (brutto)
Länge Netzkabel	15 m
Saugschlauchlänge	3 m
Saugschlauch-ø	38 mm
Saugrohr-ø	38 mm
Gerätgewicht	21,0 kg
Abmessungen (L x B x H)	47 x 54 x 90 cm

### Merkmale

- 2 einzeln schaltbare Turbinen
- Effizientes Arbeiten durch 15 m Netzkabel
- Robustes Fahrwerk, stabile Lenkrollen und gummierte Räder
- Behälter-Kippfunktion

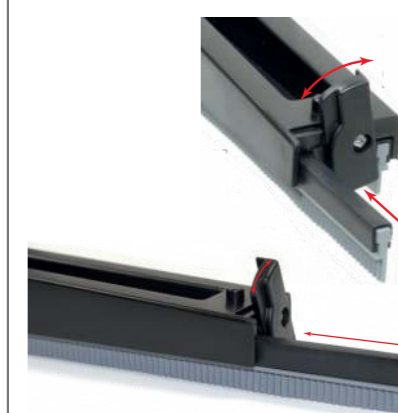

Einfacher, werkzeugloser Wechsel der Gummilippen. Art.-Nr. 102.115



Stabiler Geräterahmen mit Zubehörsteckplätzen und Sauggeschirr-Parkposition.



### Zubehör:

3 m Antistatikschauch. Art.-Nr. 102.116  
Der Schlauch und Stutzen ist elektrisch leitend und sorgt für eine optimale Ableitung von möglicher elektrischer Aufladung über den geerdeten Behälter.



Grundausrüstung: Kippfunktion ermöglicht ergonomisches Entleeren ohne Bücken oder Tragen.



### Zubehör:

Die 650 mm Fahrbahndüse lässt sich bequem per Fußpedal von der Rückseite des Saugers aus bedienen. Art.-Nr. 102.010

	Art.-Nr.	UVP (€)*
<b>N 55/2E</b>	<b>102.001</b>	<b>598,00</b>
Edelstahl-Saugrohre 2 x 0,5 m, ø 38 mm, Saugschlauch 3 m, Fugendüse und Rundpinsel, Nassbodendüse 450 mm, Trockenbodendüse 450 mm, Feinstaub-Filterpatrone, Vliesfilterkorb und Vliesfiltertüte, Edelstahl-Schubbügel, Metall-Lenkrollen, Netzkabel 15 m, schwarz		
<b>STANDARDZUBEHÖR:</b>		
Edelstahl-Saugrohr einzeln	102.018	14,90
Saugschlauch komplett, 3 m	102.013	34,90
Nassbodendüse 450 mm	102.118	18,90
Trockenbodendüse 450 mm	102.119	18,90
Fugendüse	102.016	3,90
Rundpinsel	102.017	4,90
Feinstaub-Filterpatrone	102.011	18,90
Vliesfilterkorb	102.012	14,80
15 m Netzkabel, schwarz	103.023	59,00
<b>OPTIONALES ZUBEHÖR:</b>		
Vliesfiltertüten (5 Stück)	102.031	12,90
Metallbodendüse 450 mm	102.051	89,00
Fahrbahndüse 650 mm	102.010	129,00
Kombidüse 307 mm	109.084	24,80
Saugschlauch komplett, 15 m	102.032	119,00
3 m Antistatikschauch inkl. Anschlussmuffen	102.116	54,90
Bürststreifen-Set 450 mm für Art. 102.119	102.114	7,90
Gummileisten-Set 450 mm für Art. 102.118	102.115	7,90

\* Die Preise verstehen sich netto zuzüglich der gesetzlich gültigen Mehrwertsteuer ab Lager Sprintus.