

iQ700 LF16VA570 Edelstahl Tischlüftung



A+

Die Tischlüftung: entfernt effizient Dunst dort, wo er entsteht, direkt neben der Kochstelle. Für individuelle Freiheit und höchste Flexibilität in der Küchenplanung.

- ✓ Höchste Flexibilität: zahlreiche Kombinationsmöglichkeiten mit Dominos und Elektro-Kochfeldern als Abluft- oder Umluftlösung möglich.
- ✓ Mehr Stauraum: Raum für Auszüge durch eine platzsparende Lüftungsinstallation mit Sockellüfter.
- ✓ Abluftleistung: sorgt mit einem energiesparenden iQ Drive- Motor und hohen Luftgeschwindigkeiten für eine effiziente Absaugung direkt am Kochfeld.
- ✓ Fettfilter Performance: filtert das Fett genau dort, wo es entsteht - direkt am Kochfeld.
- ✓ Energielabel A+ dank energieeffizientem iQ Drive Sockellüfter.

Ausstattung

Technische Daten

Approbationszertifikate : CE
 Länge Anschlusskabel (cm) : 130
 Nischenmaße (H x B x T) (mm) : 900-1050mm x 543mm x 500mm
 Nettogewicht (kg) : 14,220
 Steuerung : elektronisch
 Max. Gebläseleistung-Abluftbetrieb (m³/h) : 540
 Gebläseleistung bei Intensivstufe-Umluftbetrieb : 480
 Max. Gebläseleistung-Umluftbetrieb (m³/h) : 430
 Gebläseleistung bei Intensivstufe-Abluftbetrieb (m³/h) : 600
 Schalleistung (dB(A) re 1 pW) : 67
 Durchmesser des Abluftstutzens (mm) : 150
 Material des Fettfilters : Edelstahl waschbar
 EAN-Nummer : 4242003761595
 Anschlusswert (W) : 145
 Absicherung (A) : 16
 Spannung (V) : 220-240
 Frequenz (Hz) : 50
 Steckerart : Schuko-/Gardy.m.Erdung
 Art der Installation : Integrierbar

Sonderzubehör

LZ58010	Gas deflector
LZ58000	Umluftmodul



iQ700

LF16VA570 Edelstahl

Tischlüftung

Ausstattung

Bauform

- Tischlüftung
- Zur Montage im Unterschrank / Sockel

Betriebsart und Leistung

- Wahlweise Abluft- oder Umluftbetrieb
- Für Umluftbetrieb ist ein cleanAir-Umluftmodul (Sonderzubehör) erforderlich
- Abluftleistung nach EN 61591:
- max. Normalbetrieb 540 m³/h
- Intensivstufe 600 m³/h

Komfort:

- Elektronische Steuerung über touchControl-Bedienung
- 3 Leistungsstufen und
- 1 Intensivstufe
- Metall-Fettfilter, spülmaschinengeeignet
- Sättigungsanzeige für Metallfett- und Aktivkohlefilter
- Intensivstufe mit automatischer Rückstellung
- Automatischer Gebläsenachlauf 15 min.

Design

- Edelstahl

Umwelt und Sicherheit

- Domino Gaskochfelder mit Wok Brenner Konfiguration dürfen nicht kombiniert werden!
- Energieeffizienzklasse: A+ (auf einer Energieeffizienzklassen-Skala von A++ bis E)
- Durchschnittlicher Energieverbrauch: 37.4 kWh/Jahr*
- Lüfter-Effizienzklasse: A*
- Fettfilter-Effizienzklasse: C*
- Geräusch min./max. Normalstufe: 62/67 dB
- Energiesparender Betrieb mit iQdrive-Motortechnologie
- Geräuschwerte nach EN 60704-3 und EN 60704-2-13 bei Abluftbetrieb:
- Max. Normalstufe: 67 dB(A) re 1 pW (53 dB(A) re 20 µPa Schalldruck)
- Intensivstufe: 70 dB(A) re 1 pW (56 dB(A) re 20 µPa Schalldruck)

Maße

- Gerätemaße (BxT): 94 x 520 mm
- Maße und Einbauhinweise gemäß den technischen Zeichnungen beachten.
- Gesamtanschlusswert: 145 W

* Gemäß EU-Regulierung Nr. 65/2014

iQ700
 LF16VA570 Edelstahl
 Tischlüftung

Maßzeichnungen

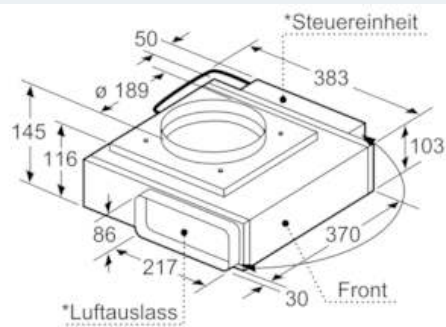

*Luftauslass und Steuereinheit sind gegeneinander austauschbar. Steuereinheit kann bei Bedarf an der Möbelwand befestigt werden.
 Maße in mm

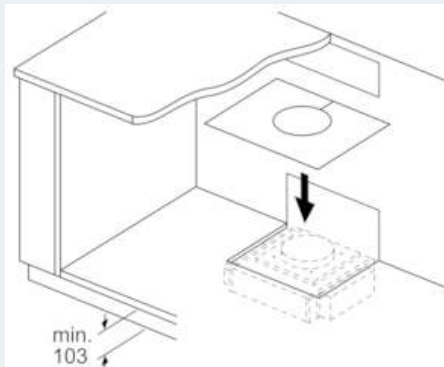

Abhängig von der Sockelhöhe und Position des Lüfters ist ein entsprechender Ausschnitt im Möbelboden erforderlich.
 Maße in mm

Ansicht Steuereinheit

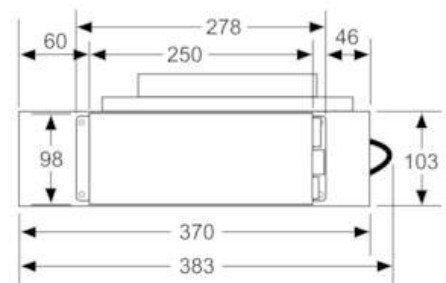

Maße in mm

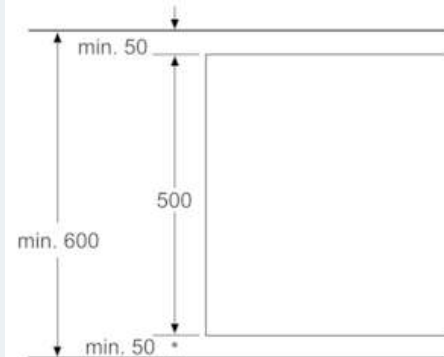

* Bei 600 mm Arbeitsplattentiefe: 50 mm (Gesamtgerätetiefe beachten)
 Maße in mm

Ansicht Luftauslass

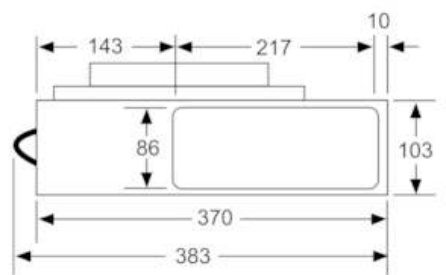

Maße in mm

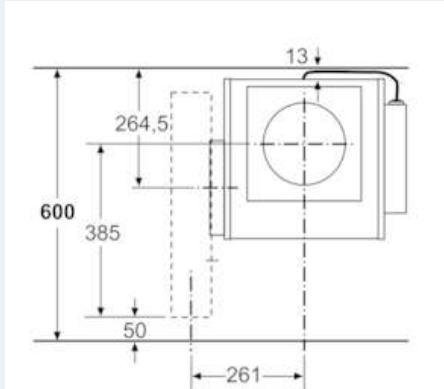

Maße in mm

iQ700
 LF16VA570 Edelstahl
 Tischlüftung

Maßzeichnungen

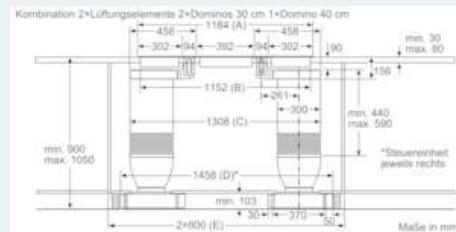
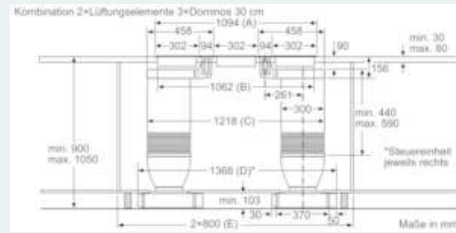
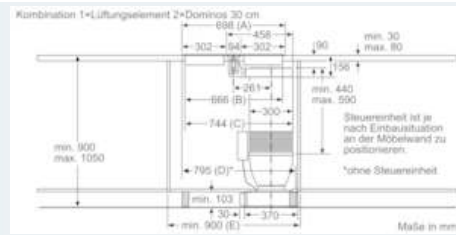
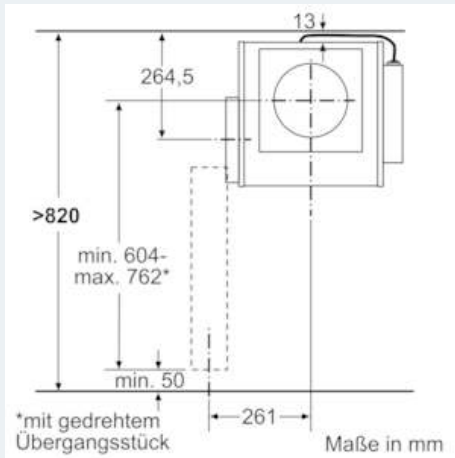
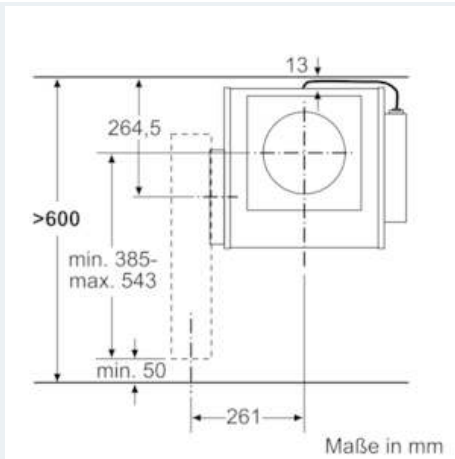

iQ700 LF16VA570 Edelstahl Tischlüftung

Maßzeichnungen

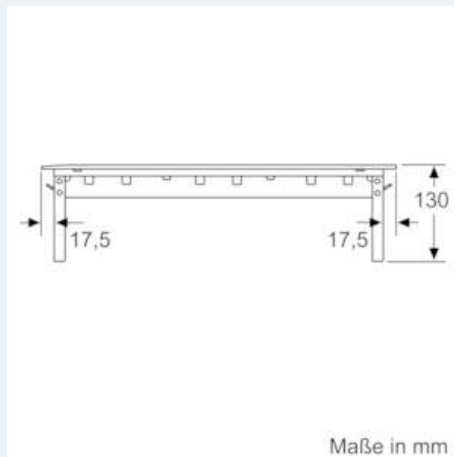
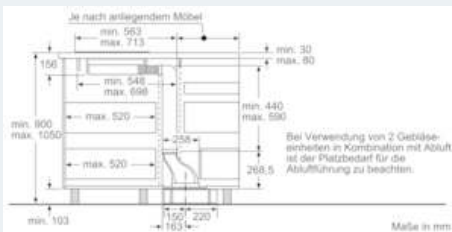
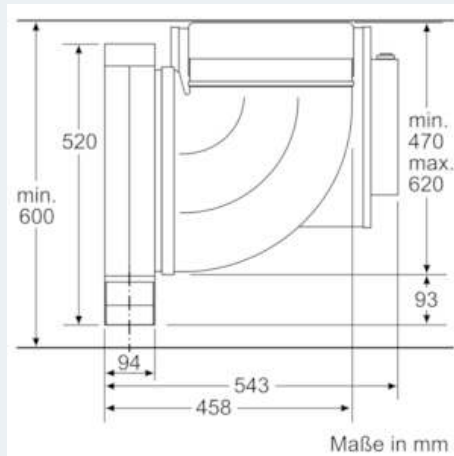
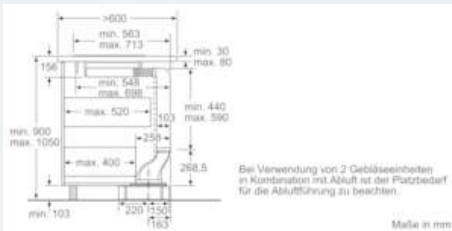
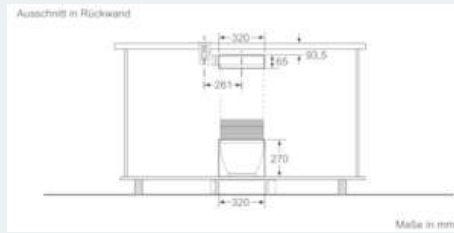
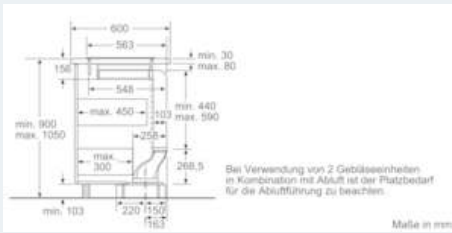

iQ700
 LF16VA570 Edelstahl
 Tischlüftung

Maßzeichnungen

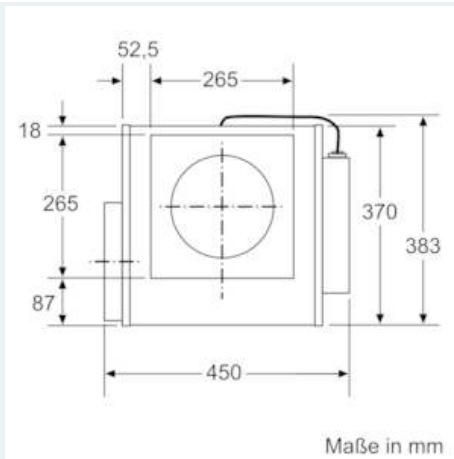

Maße in mm

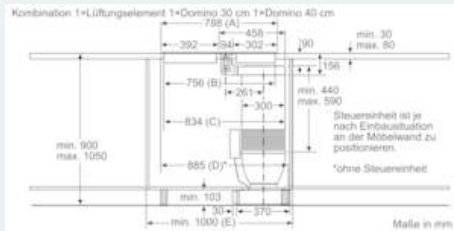

Maße in mm

Kombinationsmöglichkeiten mit entsprechenden Geräte- und Ausschnittmaßen

Lüftungswahl	Verbleibende Lüftungswahl	Kombi-Kombi	Breitentyp (cm)				
			A	B	C	D	E
1x10	links oder rechts	2x30	696	666	744	max. 845*	min. 900
		1x30					
1x10	links oder rechts	1x40	788	756	834	max. 905*	min. 1000
		2x30					
2x10	links	rechts 3x30	1094	1062	1218	max. 1388*	2x800
		rechts 2x30					
2x10	links	rechts 1x40**	1184	1152	1308	max. 1478*	2x800
		rechts 1x80***	1000	968	988	1000	1200

* Maß verringert sich je nach Position der Steuereinheit.
 ** Verrohrung darf nicht unter einem Barbecue-Grill/Fritzbeuer/Teppan-Yaki/Lava-Grill verlaufen.
 *** Steuereinheiten müssen an der Möbelwand positioniert werden.

Maße in mm