

iQ500
LD96DAM50 Edelstahl
Tischlüftung
90 cm

B



Das effiziente downdraftAir System lässt sich bei Bedarf einfach herausfahren und ist dabei mit nahezu jedem Siemens Kochfeld kombinierbar.

- ✓ Der leistungsstarke und leise Motor mit einer beeindruckenden Lüfterleistung von 690 m³/h garantiert frische Luft beim Kochen.
- ✓ Der flexibel platzierbare Lüfter ermöglicht eine optimale Platzausnutzung im Unterschrank.
- ✓ Dank der platzsparenden Installation ist auch eine Besteckschublade unter dem Kochfeld planbar.
- ✓ Die energiesparende LED-Beleuchtung sorgt für eine klare Sicht beim Kochen.
- ✓ Mit nur 59 dB ist die Dunstabzugshaube im Betrieb angenehm leise.

Ausstattung

Technische Daten

Approbationszertifikate : CE
 Länge Anschlusskabel (cm) : 150
 Nischenmaße (H x B x T) (mm) : 738mm x 844mm x 104mm
 Nettogewicht (kg) : 48,137
 Steuerung : elektronisch
 Regelung der Leistungsstufen : 3-stufig + 2 Intensiv
 Max. Gebläseleistung-Abluftbetrieb (m³/h) : 430
 Gebläseleistung bei Intensivstufe-Umluftbetrieb : 510
 Max. Gebläseleistung-Umluftbetrieb (m³/h) : 340
 Gebläseleistung bei Intensivstufe-Abluftbetrieb (m³/h) : 690
 Anzahl der Lampen (Stck) : 1
 Schalleistung (dB(A) re 1 pW) : 59
 Durchmesser des Abluftstutzens (mm) : 150
 Material des Fettfilters : Aluminium
 EAN-Nummer : 4242003823361
 Anschlusswert (W) : 267
 Absicherung (A) : 10
 Spannung (V) : 220-240
 Frequenz (Hz) : 50
 Steckerart : Schuko-/Gardy.m.Erdung
 Art der Installation : Integrierbar



4 242003 823361

Sonderzubehör

LZ29IDQ00 Aktivfilter regenerierbar (Ersatzf.)
 LZ29IDP00 Starterset regenerierbar für Umluftbetr.
 LZ29IDM00 Montageset für abnehmbaren Lüfter

iQ500
LD96DAM50 Edelstahl
Tischlüftung
90 cm

Ausstattung

Bauform

- Ausfahrbare Tischlüftung für den aufgesetzten oder flächenbündigen Einbau in Arbeitsplatten
- Ausfahrhöhe 300 mm

Design

- Edelstahl
- Elektronische Steuerung
- metalTouch-Bedienung, touchControl-Bedienung

Betriebsart und Leistung

- Kondensatormotor
- Randabsaugung
- 3 Leistungsstufen + 2 Intensivstufen
- Geräusch min./max. Normalstufe: 45/59 dB
- Abluftleistung nach EN 61591:
- max. Normalbetrieb 430 m³/h
- Intensivstufe 690 m³/h
- Geräuschwerte nach EN 60704-3 und EN 60704-2-13 bei Abluftbetrieb:
- Max. Normalstufe: 59 dB(A) re 1 pW (45 dB(A) re 20 µPa Schalldruck)
- Intensivstufe: 68 dB(A) re 1 pW (54 dB(A) re 20 µPa Schalldruck)
- Umluftleistung:
- max. Normalbetrieb 340 m³/h
- Intensivstufe 510 m³/h
- Geräuschwerte bei Umluftbetrieb:
- max. Normalstufe: 66 dB(A) re 1 pW (52 dB(A) re 20 µPa Schalldruck)
- Intensivstufe: 73 dB(A) re 1 pW (59 dB(A) re 20 µPa Schalldruck)

Umwelt und Sicherheit

- Durchschnittlicher Energieverbrauch: 63.3 kWh/Jahr*
- Energieeffizienzklasse: B (auf einer Energieeffizienzklassen-Skala von A++ bis E)
- Lüfter-Effizienzklasse: A*
- Fettfilter-Effizienzklasse: D*
- Beleuchtungs-Effizienzklasse: A*

Komfort

- Wahlweise Abluft- oder Umluftbetrieb
- Für Umluftbetrieb ist ein Erstausrüstungspaket (Sonderzubehör) erforderlich
- Im Umluftbetrieb keine Kombination mit Gas Kochfeldern zulässig.
- Intensivstufe mit automatischer Rückstellung, 5 oder 10 Minuten
- Automatischer Gebläsenachlauf
- Sättigungsanzeige für Metallfett- und Aktivkohlefilter
- Metall-Fettfilter, spülmaschinengeeignet
- Arbeitsplatzbeleuchtung mit LED-Modul 1 x 7W
- Beleuchtungsstärke: 203 lux
- Farbtemperatur: 3500 K

Maße

- Gerätemaße Abluft (HxBxT): 738 - 1038 x 912 x 268 mm
- Gerätemaße Umluft (HxBxT): 738 - 1038 x 912 x 268 mm
- Gesamtanschlusswert: 267 W

* Gemäß EU-Regulierung Nr. 65/2014

iQ500
LD96DAM50 Edelstahl
Tischlüftung
90 cm

Maßzeichnungen

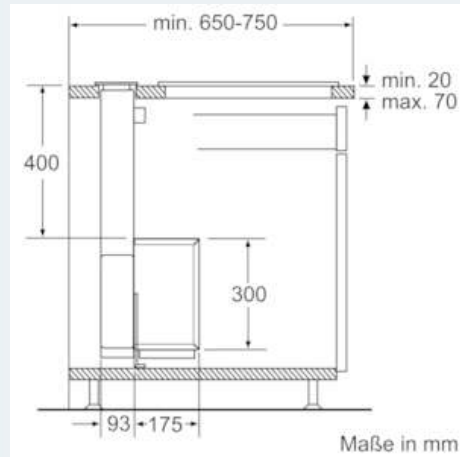
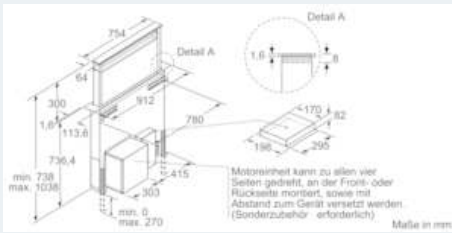

Kombination mit Elektrokochofeld

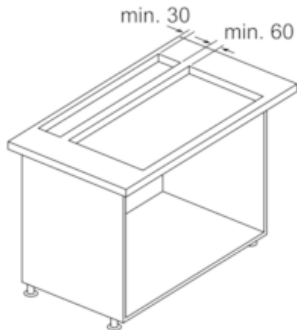

Verwendung mit Gaskochofeld siehe Zeichnung "Kombination mit Gaskochofeld".

Maße in mm

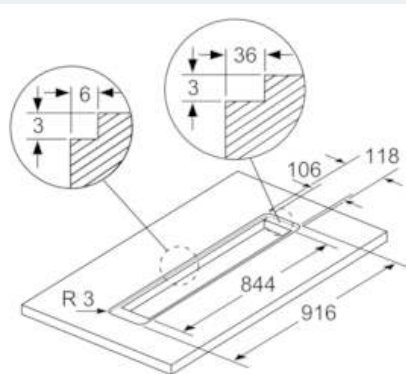
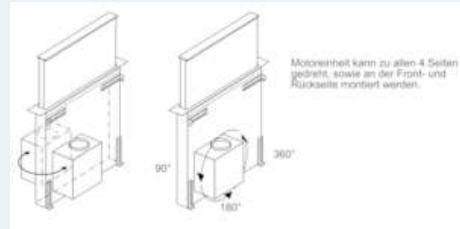

Für den flächenbündigen Einbau in Stein- und Granitarbeitsplatten

Maße in mm

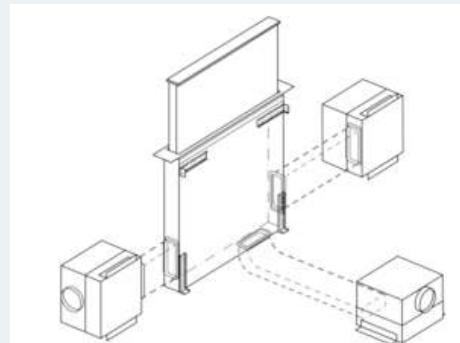

Motoreinheit kann mit maximal 3 m Abstand zum Gerät montiert werden. (Sonderzubehör erforderlich)

iQ500
LD96DAM50 Edelstahl
Tischlüftung
90 cm

Maßzeichnungen

Kombination mit Gaskochfeld 75 cm



Verwendung mit Gaskochfeld nur im Abluftbetrieb möglich.
 Maximalleistung gesamt 11,9 kW.
 Maximalleistung Wok 4,2 kW.
 Maximalleistung hintere Kochfelder gesamt 4,7 kW.

Maße in mm

Kombination mit Gaskochfeld 90 cm



Verwendung mit Gaskochfeld nur im Abluftbetrieb möglich.
 Maximalleistung gesamt 13,7 kW.
 Maximalleistung Wok 6 kW.
 Maximalleistung hintere Kochfelder gesamt 4,7 kW.

Maße in mm

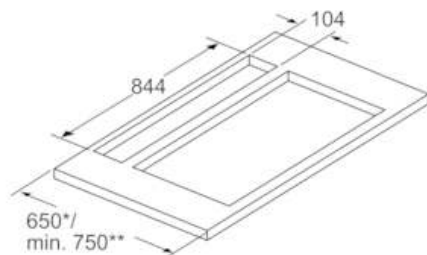

Gerät nur einseitig mit einem Abstand von min. 50 mm neben einem Hochschrank oder einer Wand installieren

* 650 mm Tiefe nur in Kombination mit schmalen Kochfeldern.

** min. 750 mm für Kochfelder mit 500 mm Ausschnittstiefe.

Maße in mm