

Serie | 4
KFL42VF30

**Kühlschrank integrierbar
Flachscharnier mit Dekortüre
Dekorset für die 122 cm
Einbaunische bestehend
aus Einbau-Kühlschrank
KIL42VF30 und Dekortüre
KFZ40AX0**



Integriertes Zubehör

2 x Eierablage
1 x Eiswürfelschale

Sonderzubehör

KFZ40AX0 : Türfront mit Alu-Dekorrahmen
KFZ40SX0 : Edelstahl-Türfront
KSZ10010 : Snackbox
KSZ10020 : Flaschenablage

Der Kühlschrank mit A++ und MultiBox mit Wellenboden: schützt Ihr Obst und Gemüse – kühlt sehr sparsam.

- **Energieeffizienz A++:** kühlt sehr sparsam.
- **MultiBox mit Wellenboden:** schützt Obst und Gemüse vor Kondensationswasser.
- **TouchControl Bedienung:** komfortable Regelung der Temperatur über Sensorfelder, leichte Ablesbarkeit.
- **FreshSense:** garantiert eine konstante Innentemperatur und hält Lebensmittel so länger frisch.
- **LED Beleuchtung:** gleichmäßige und blendfreie Ausleuchtung des Kühlraums, ein Geräteleben lang.

Technische Daten

| | |
|--|------------------------|
| Bauform : | Eingebaut |
| Dekorrahmen/ - platte : | Möglich und im Beipack |
| Höhe (mm) : | 1221 |
| Gerätebreite (mm) : | 538 |
| Gerätetiefe (mm) : | 545 |
| Nischenmaße (H x B x T) (mm) : | 1225.0 x 560 x 550 |
| Nettogewicht (kg) : | 46,000 |
| Anschlusswert (W) : | 90 |
| Absicherung (A) : | 10 |
| Türanschlag : | rechts wechselbar |
| Spannung (V) : | 220-240 |
| Frequenz (Hz) : | 50 |
| Approbationszertifikate : | VDE |
| Länge Anschlusskabel (cm) : | 230 |
| Lagerung bei Stromausfall (h) : | 13 |
| Anzahl Verdichter : | 1 |
| Anzahl unabhängiger Kühlkreisläufe : | 1 |
| Innenlüfter : | Nein |
| Scharniere wechselbar : | Ja |
| Anzahl verstellbarer Ablagen-Kühlteil (Stck) : | 4 |
| Flaschenregale : | Nein |
| EAN-Nummer : | 4242002881874 |
| Marke : | Bosch |
| Internationale Bestellbezeichnung : | KFL42VF30 |
| Produktkategorie : | Kühlschrank |
| Energieeffizienzklasse (2010/30/EC) : | A++ |
| Jährlicher Energieverbrauch (kWh/annum) - neu (2010/30/EC) : | 172,00 |
| Nettofassungsvermögen Kühlteil (l) - neu (2010/30/EC) : | 180 |
| Nettofassungsvermögen Gefrierfachteil (l) - neu (2010/30/EC) : | 15 |
| Frostfree System : | Nein |
| Lagerzeit bei Störung (h) : | 13 |
| Gefrierleistung (kg/24h) - neu (2010/30/EC) : | 2 |
| Schallleistung (dB(A) re 1 pW) : | 38 |
| Klimaklasse : | SN-ST |
| Art der Installation : | Teilintegrierbar |



4 242002 881874

Serie | 4 Kühlschrank

KFL42VF30

**Kühlschrank integrierbar
Flachscharnier mit Dekortüre
Dekorset für die 122 cm Einbaunische
bestehend aus Einbau-Kühlschrank
KIL42VF30 und Dekortüre KFZ40AX0**

**Der Kühlschrank mit A++ und MultiBox mit
Wellenboden: schützt Ihr Obst und Gemüse
– kühlt sehr sparsam.**

Leistung und Verbrauch

- Energie-Effizienz-Klasse: A++ auf einer Energieeffizienzklassen-Skala von A+++ bis D
- Energieverbrauch: 172 kWh/Jahr
- Nutzinhalt gesamt: 195 l
- Geräuschwert: 38 dB(A) re 1 pW

Komfort und Sicherheit

- Elektronische Temperaturregelung über LED ablesbar
- LED Beleuchtung
- Innenausstattung mit Metall-Applikationen

Kühlteil

- Kühlraum: 180 l Nutzinhalt
- 5 Abstellflächen aus Sicherheitsglas, davon 4 höhenverstellbar
- 4 Türabsteller
- SuperKühlen
- MultiBox: transparente Schublade mit Wellenboden, ideal zur Lagerung von Obst und Gemüse

Gefrierteil

- ****-Gefrierraum: 15 l Nutzinhalt
- Gefriervermögen: 2.4 kg in 24 Std.
- Lagerzeit bei Störung: 13 Std.
- 1 Gefrierfach mit Klappe
- Pizza-gerechtes Gefrierfach

Technische Informationen

- Türanschlag rechts, wechselbar
- Einfacher Einbau
- Gerätemaße (H x B x T): 122,1 cm x 53,8 cm x 54,5 cm
- Nischenmaße (H x B x T): 122,5 cm x 56,0 cm x 55,0 cm
- Klimaklasse: SN-ST
- Anschlusswert: 90 W
- 220 - 240 V

Zubehör

- 2 x Eierablage, 1 x Eiswürfelschale

Serie | 4 Kühlschränke

KFL42VF30

**Kühlschrank integrierbar
Flachscharnier mit Dekortüre
Dekorset für die 122 cm Einbaunische
bestehend aus Einbau-Kühlschrank
KIL42VF30 und Dekortüre KFZ40AX0**

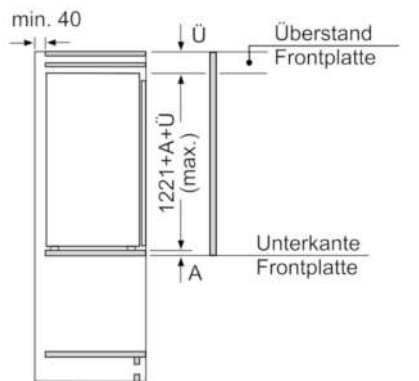
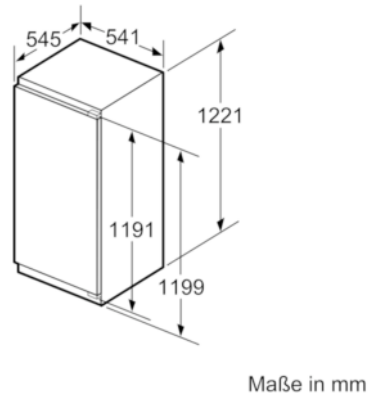
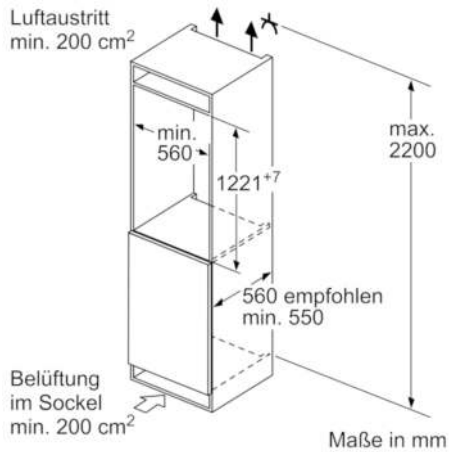

Maße in mm