

## iQ700 EX875LVC1E 80 cm Induktions-Kochfeld autark, Glaskeramik

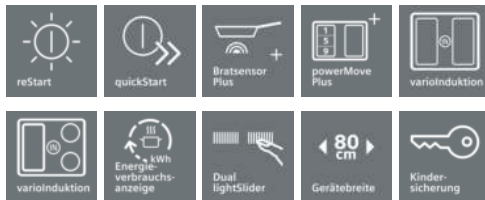
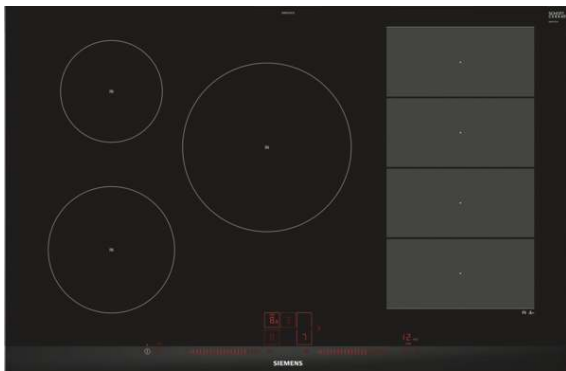

Induktionskochfeld mit innovativen Features für mehr Flexibilität beim Kochen.

- ✓ Mit dem dual lightSlider lässt sich die Kochstelle einfach und intuitiv bedienen.
- ✓ bratSensor: hält die gewünschte Temperatur der Pfanne nach dem Erhitzen automatisch konstant, damit nichts anbrennt.
- ✓ powerMove Plus: intuitive Kontrolle dank drei Wärmezonen mit verschiedenen Temperaturen – bei Kontakt aktiviert.

### Ausstattung

#### Technische Daten

Gerätetyp : Kochstelle Glaskeramik  
 Bauform : Eingebaut  
 Energiequelle : Elektro  
 Anzahl der Kochzonen, die gleichzeitig benutzt werden können : 5  
 Nischenmaße (H x B x T) (mm) : 51 x 750-780 x 490-500  
 Gerätebreite (mm) : 812  
 Abmessungen des Gerätes (mm) : 51 x 812 x 520  
 Abmessungen des verpackten Gerätes (mm) : 126 x 953 x 603  
 Nettogewicht (kg) : 16,488  
 Bruttogewicht (kg) : 18,0  
 Restwärmeanzeige : Getrennt  
 Lage der Steuerung : Vorne  
 Hauptoberflächenmaterial : Glaskeramik  
 Oberflächenfarbe : Alu, gebürstet, Schwarz  
 Rahmenfarbe : Alu, gebürstet  
 Approbationszertifikate : AENOR, CE  
 Länge Anschlusskabel (cm) : 110  
 EAN-Nummer : 4242003717004  
 Elektroanschlusswert (W) : 7400  
 Spannung (V) : 220-240  
 Frequenz (Hz) : 50; 60



4 242003 717004

### Sonderzubehör

HZ390522	Grillplatte
HZ390512	Teppan Yaki (groß)
HZ390511	Teppan Yaki (klein)
HZ390230	Systempfanne Ø 21cm
HZ390220	Systempfanne Ø 19cm
HZ390210	Systempfanne Ø 15cm
HZ390090	Wok-Set 3-teilig
HZ390042	4-er Set best aus 3 Töpfe + 1 Pfanne
HZ390011	Bräter aus Edelstahl mit Glasdeckel

**iQ700**  
**EX875LVC1E**  
**80 cm Induktions-Kochfeld autark,**  
**Glaskeramik**

#### Ausstattung

##### Profi-Ausstattung

- Bratsensor Plus mit 5 Temperaturstufen
- 1 varioInduktions-Kochzone
- 5 Induktions-Kochzonen

##### Design:

- Facetten-Design
- Dual LightSlider-Bedienung

##### Komfort

- powerMove Plus
- quickStart
- reStart
- Timer
- countDown-Funktion
- Stoppuhr, für Kochfeld
- Hauptschalter
- 17 Leistungs-Stufen

##### Schnelligkeit:

- powerBoost-Funktion für alle Induktions-Kochzonen möglich
- powerBoost-Funktion für Pfannen

##### Umwelt und Sicherheit:

- Topferkennung
- powerManagement Funktion
- Automatische Sicherheitsabschaltung
- Kindersicherung
- Wischschutzfunktion
- Energieverbrauchsanzeige
- 2-stufige Restwärmeanzeige je Kochzone
- Restwärmeanzeige je Kochzone

##### Leistung und Größe:

- Anschlusswert: 7,4 kW

##### Technische Informationen

- Anschlusskabel (1,1 m)
- Anschlusskabel beigelegt in Verpackung
- Kombinierbar mit Glaskeramik-Kochstellen im Facetten-Design
- Min. Arbeitsplattenstärke: 30 mm

**iQ700**  
**EX875LVC1E**  
**80 cm Induktions-Kochfeld autark,**  
**Glaskeramik**

Maßzeichnungen

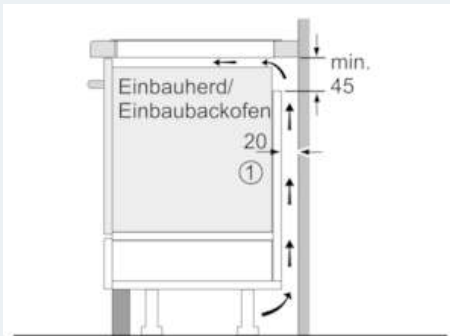

① Lüftungsspalt muß vorgesehen werden.

Maße in mm

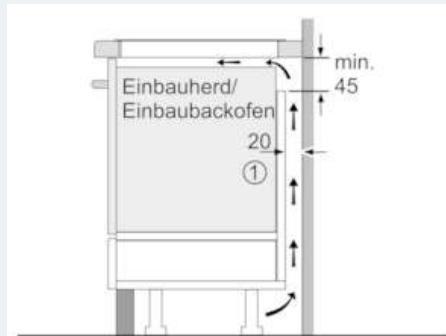

① Lüftungsspalt muß vorgesehen werden.

Maße in mm

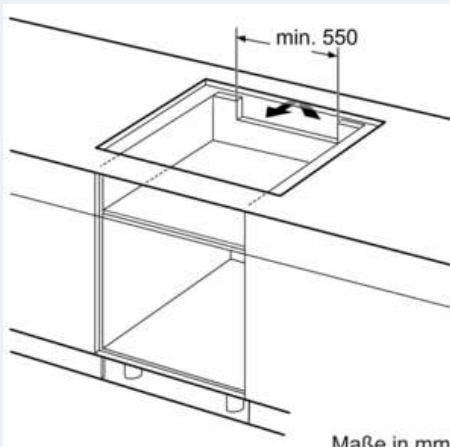

Maße in mm



\* Mindestabstand vom Muldenausschnitt bis zur Wand

\*\* Eintauchtiefe

\*\*\* Mit untergebautem Backofen min. 30, ggf. mehr; siehe Maßanforderungen des Backofens

Maße in mm

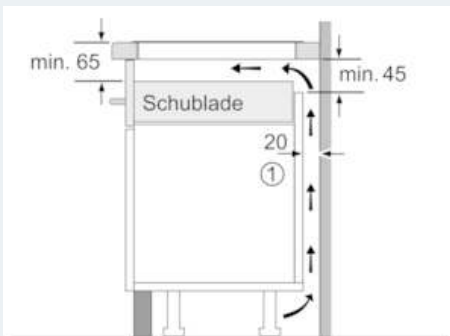

① Lüftungsspalt muß vorgesehen werden.

Maße in mm