

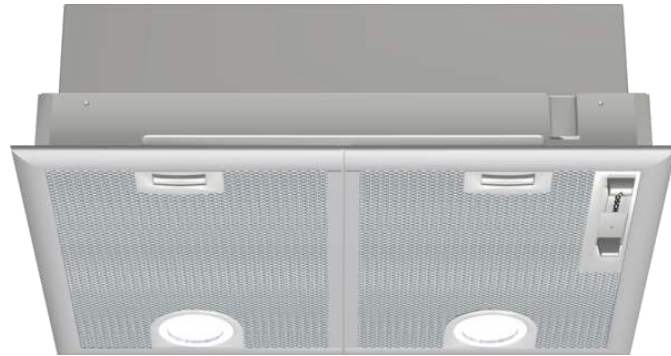

# BOSCH



C



Bosch  
DHL555BL  
Lüfterbaustein

Vorgänger:  
DHL555B

Nachfolger:

EAN-Nr.:  
4242005122455

Vertriebsprogramm:

### Serie | 4

#### DHL555BL

Lüfterbaustein, 50 cm  
grau-metallic

### Betriebsart und Leistung

- Geräuschwerte nach EN 60704-3 und EN 60704-2-13 bei Abluftbetrieb:  
Max. Normalstufe: 56 dB(A) re 1 pW (44 dB(A) re 20 µPa Schalldruck)  
Intensivstufe: 68 dB(A) re 1 pW (56 dB(A) re 20 µPa Schalldruck)
- Lüfterleistung bei Abluftbetrieb nach EN 61591:  
max. Normalstufe 360 m³/h, Intensivstufe 590 m³/h
- Energieeffizienzklasse: C (auf einer Energieeffizienzklassen-Skala von A++ bis E)
- Durchschnittlicher Energieverbrauch: 78.1 kWh/Jahr\*
- Lüfter-Effizienzklasse: D\*
- Fettfilter-Effizienzklasse: C\*
- Beleuchtungs-Effizienzklasse: A\*
- Geräusch min./max. Normalstufe: 38/56 dB
- 2 Lüftermotoren
- Arbeitsplatzbeleuchtung mit 2 x LED-Spot 2,15W (Niedervolt)
- Beleuchtungsstärke: 438 lux
- Farbtemperatur: 3500 K

### Komfort

#### Schiebeschalter

- 3 Leistungsstufen und 1 Intensivstufe
- Wahlweise Abluft- oder Umluftbetrieb
- mit Rückstauklappe
- Umwelt und Sicherheit
- Metallfettfilter mit Aluminiumrahmen, spülmaschinengeeignet

#### Technische Informationen

- Für vorbereitete Schränke, Essen u.ä. sowie über Kochinseln
- Für Umluftbetrieb wird ein Aktivkohlefilter benötigt
- Maße
- Gerätemaße (HxBxT): 255 x 530 x 380 mm
- Einbaumaße (HxBxT): 255 x 500 x 350 mm
- Abluftstutzen Ø 150 mm, 120 mm
- Gesamtanschlusswert: 206 W

\* Gemäß EU-Regulierung Nr. 65/2014

### Integriertes Zubehör

### Sonderzubehör

- DHZ7305 Aktivfilter für Umluftbetrieb
- DHZ7402 Montagehilfe für Lüfterbausteine

### Verfügbare Farbvarianten

### Technische Daten

#### Ausstattungsmerkmale

Bauart : Unterbauesse  
 Approbationszertifikate : CE, EAC-Eurasian, Ukraine, VDE  
 Länge Anschlusskabel (cm) : 130  
 Nischenmaße (H x B x T) (mm) : 255mm x 500mm x 350mm  
 Mindestabstand zur Kochstelle Elektro : 650  
 Mindestabstand zur Kochstelle Gas : 650  
 Nettogewicht (kg) : 7,439  
 Steuerung : mechanisch  
 Max. Gebläseleistung Abluft (m³/h) : 363  
 Gebläseleistung bei Intensivstufe-Umluftbetrieb : 395  
 Max. Gebläseleistung Umluft (m³/h) : 268  
 Gebläseleistung bei Intensivstufe-Abluftbetrieb (m³/h) : 618  
 Anzahl der Lampen (Stck) : 2  
 Schalleistung (dB(A) re 1 pW) : 56  
 Durchmesser des Abluftstutzens (mm) : 120 / 150  
 Material des Fettfilters : Aluminium  
 EAN-Nummer : 4242005122455

#### Verbrauchs und Anschlusswerte

Anschlusswert (W) : 206  
 Absicherung (A) : 10  
 Spannung (V) : 220-240  
 Frequenz (Hz) : 50  
 Steckerart : Schuko-/Gardy.m.Erdung  
 Art der Installation : Integrierbar



# BOSCH

Serie | 4  
DHL555BL  
Lüfterbaustein, 50 cm  
grau-metallic

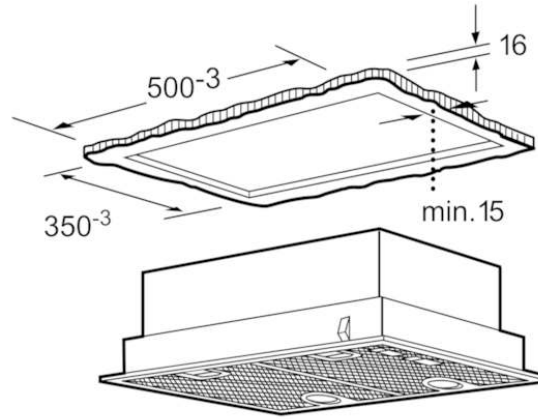
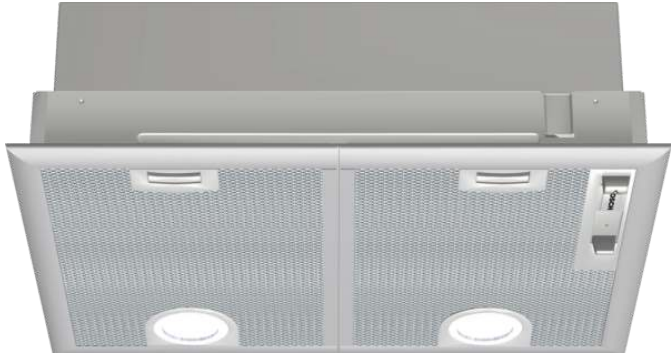

Maße in mm

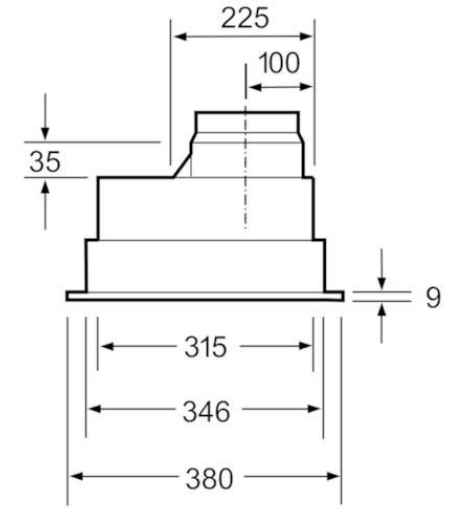

Maße in mm

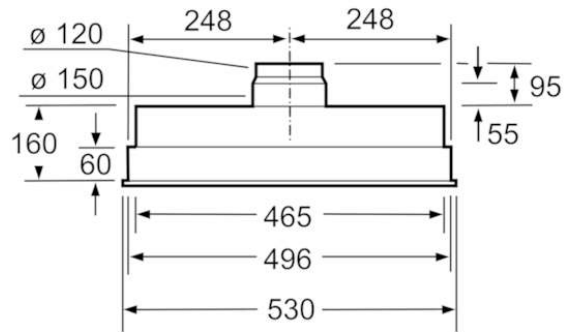

Maße in mm

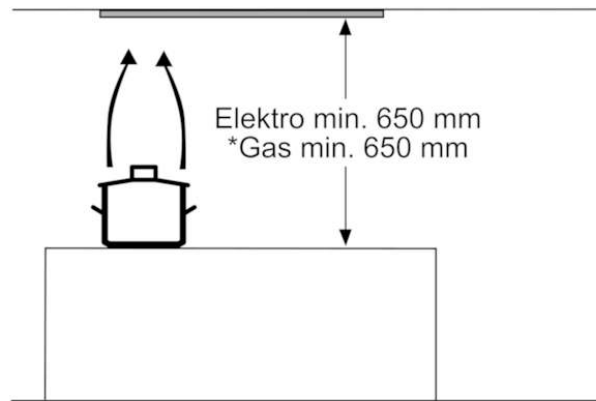

\* ab Oberkante Topfräger

Maße in mm